

I. HOW TO USE YOUR BINOCULAR:

A. IDP ADJUSTMENT

Set the interpupillary distance by grasping the body and bending it until you can see one circle of view. The setting for your eyes will be indicated on the IPD Scale. (Note the scale setting for later use.)

B. FOCUSING

1. Close your right eye and sight an object with your left eye. Focus the binocular by rotating the center focus wheel until the image is sharp and clear.
2. Open your right eye and close your left eye. Rotate the right eyepiece until the object sighted is sharp and clear. (Note the setting of the diopter scale for later use.)
3. Both sides (eyes) are now in focus and you will need to use only the center focus wheel to focus on the other objects.

C. RUBBER FOLD-DOWN EYE CUPS

Fold down for use with eyeglasses and fold up for use without eyeglasses. They provide comfort and promote viewing ease.

II. HOW TO CARE FOR YOUR BINOCULAR:

1. Keep the lens covers (that come with your binocular, except compact type) on the lenses when binocular is not in use.
2. When wiping the lenses, use the lens cloth that comes with the binocular, or a soft, lintless cloth.
3. To remove any remaining dirt or smudges, add one or two drops of isopropyl alcohol to the cloth.
4. Store your binocular in a moisture-free area.

III. VERY IMPORTANT:

Never attempt to clean your binocular internally or try to take it apart.

CAUTION!

Viewing the sun can cause permanent eye damage. Do not view the sun with this binocular or even with the naked eye.

I. WIE BENUTZEN SIE IHR FERNGLAS:

A. PO-EINSTELLUNG (AUGENABSTAND)

Halten Sie Ihr Fernglas mit beiden Händen und bewegen es so, dass Sie nur einen Kreis im Blickfeld haben. Die Einstellung für Ihre Augen ist auf der PD-Skala (IPD Scale) am Mitteltrieb zu sehen. Merken Sie sich diese Einstellung für spätere Benutzung.

B. FEINEINSTELLUNG

1. Schliessen Sie das rechte Auge: und beobachten Sie das Objekt nur mit dem linken Auge. Stellen Sie das Fernglas durch Bewegung des Mitteltriebs so ein, dass Sie ein scharfes und klares Bild sehen.
2. Öffnen Sie das rechte Auge und schliessen das linke. Drehen Sie das rechte Okular, bis Sie das Objekt scharf und klar sehen. Merken Sie sich die Einstellung der Dioptrieskala (Diopterskala) für spätere Beobachtungen.
3. Beide Fernglasseiten sind jetzt scharf eingestellt, und Sie brauchen nur den Mitteltrieb zu benutzen, um Beobachtungsgegenstände in verschiedener Entfernung scharf einzustellen.

C. GUMMIAUGENMUSCHELN (FOLDED EYE CUP)

Diese sind für Brillenträger gedacht und sollten bei Beobachtung mit Brille heruntergeklappt werden. Dies erleichtert die Beobachtung und vergrößert das Gesichtsfeld.

II. PFLEGE IHRES FERNGLASES:

1. Ihr Fernglas (mit Ausnahme der Kompakten Taschenmodelle) wird mit Staubschutzkappen geliefert. Decken Sie hiermit Ihr Fernglas ab, wenn Sie es nicht benutzen.
2. Wenn Sie die Linsen reinigen benutzen Sie hierzu nur das Reinigungstuch, welches mit dem Fernglas geliefert wird, oder ein weiches fadenloses Tuch.
3. Falls noch Schmutzreste auf den Linsen bleiben, befeuchten Sie das Tuch mit etwas reinem isopropyl Alkohol.

III. SEHR WICHTIG!

Nehmen Sie niemals Ihr Fernglas zur Reinigung auseinander.

VORSICHT!

Das Anschauen der Sonne kann dauernden Schaden an den Augen verursachen. Sehen Sie weder mit diesem Fernglas noch mit dem blossen Auge direkt in die Sonne

VERREKIJKER HANDLEIDING

I. HOE GEBRUIKT U UW VERREKIJKER:

A. PD-INSTELLING (OOGAFSTAND):

Houd uw verrekijker met beide handen vast en buig hem zodanig, dat u slechts een cirkel ziet. De instelling voor uw ogen is te zien op de schaalverdeling (IPD Scale) van de scherpstelling in het midden. Onthoud deze instelling voor later gebruik.

B. SCHERPSTELLEN:

1. Sluit uw rechter oog en kijk alleen met uw linker oog naar een voorwerp. Stel de verrekijker nu zo in, door het bewegen van de middelste scherpstelknop, dat u een helder en scherp beeld ziet.
2. Open nu het rechter oog en sluit het linker. Draai aan het rechter oculair, tot u het voorwerp helder en scherp ziet. Onthoudt ook nu de instelling van de dioptrie schaalverdeling (Diopter Scale) voor later gebruik.
3. Beide zijden van de verrekijker zijn nu scherpgesteld, en u hoeft nu alleen de middelste scherpstelknop te gebruiken om scherp te stellen op andere voorwerpen.

C. RUBBER OOGSCHELLEN (FOLDED EYE CUP)

Vouw deze naar achteren als u een bril gebruikt. Dit vereenvoudigt het kijken en vergroot uw blikveld.

II. ONDERHOUD VAN UW VERREKIJKER

1. Plaats de lensdoppen (die bij uw kijker geleverd zijn, met uitzondering van de compacte modellen) op de lenzen als de kijker niet gebruikt wordt.
2. Als u de lenzen reinigt, gebruik daarvoor dan het meegeleverde doekje of een ander niet pluizend doekje.
3. Als er desondanks vuil achterblijft, bevochtigt het doekje dan met enkele druppels isopropyl alcohol (95%).
4. Bewaar uw verrekijker op een droge plaats.

III. ERG BELANGRIJK!

Probeer uw verrekijker NOOIT uit elkaar te halen om schoon te maken.

ATTENTIE!

Kijken naar de zon kan uw ogen voor altijd beschadigen. Kijk daarom NOOIT recht in de zon, noch met het blote oog noch met uw verrekijker!

● INSTRUCCIONES PARA GEMELOS

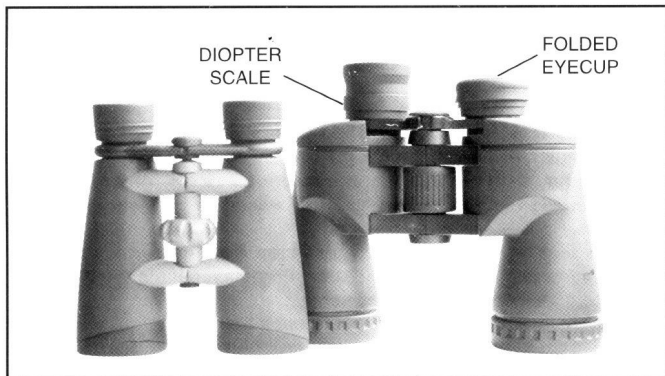
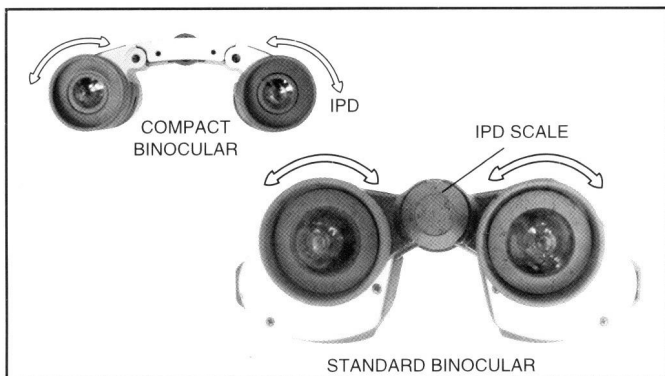

I. COMMENT UTILISER VOS JUMELLES:

A. AJUSTEMENT DE LA DISTANCE INTERPUPILLAIRE(D.I.P)

Par rotation autour de l'axe central ajuster l'ecartement entre les oculaires jusqu'à ne voir qu'un seul cercle. L'ajustement a vos yeux est indique sur l'échelle D.I.P.(IPD Scale) (Prenez note du chiffre de cette échelle pour retrouver la D.I.P. ajustée à vos yeux).

B. MISE AU POINT

1. Fermez votre oeil droit et visiez un objet de l'oeil gauche. Tournez la molette de mise au point centrale Jusqu'à obtenir une image claire et nette.
2. Ouvrez votre oeil droit et fermez le gauche. Tourner la lentille de l'oculaire droit jusqu'à ce que l'image visée soit nette et claire. Prenez note de ce réglage sur l'échelle dioptrique (Diopter Scale).
3. Les deux cotés de vos jumelles sont maintenant mis au point. Vous n'aurez plus besoin que de tourner la molette centrale pour la mise au point d'images observées à quelque distance que ce soit.

C. OEILLÈRES SOUPLES EN CAOUTCHOUC (FOLDED EYE CUP)

Ces oeillères ne contribuent pas seulement au confort d'utilisation des jumelles mais peuvent être escamotées pour un utilisateur porteur de lunettes.

II. COMMENT ENTREtenir VOS JUMELLES:

- A. Conservez les couvercles des lentilles (livrés avec vos jumelles, sauf pour les modèles compacts) sur les lentilles quand vous n'employez pas les jumelles.
- B. Pour nettoyer les lentilles utilisez le tissu pour lentille livré avec vos jumelles ou bien un tissu doux et propre.
- C. Pour enlever des impuretés ou des taches, ajoutez une ou deux gouttes d'alcool isopropyl sur le tissu.
- D. Conservez vos jumelles dans un endroit sec.

III. TRES IMPORTANT:

Ne démontez jamais vos jumelles pour essayer d'en nettoyer l'intérieur.

ATTENTION!

Regarder le soleil peut causer des lésions oculaires permanentes. Ne regardez pas le soleil avec ces jumelles ni même à l'oeil nu.

I. COMO USAR SUS GEMELOS:

A. AJUSTE DIP(DIP:DISTANCIA INTERPUPILAR)

Determine la distancia interpupilar asiendolo el cuerpo de los gemelos y dirigiendolo hasta poder ver un circulo visual.El

ajuste paralsus ojos estará indicado sobre la Escala DIP (IPDScale). (Tome nota de este ajuste de la escala para uso posterior.)

B. ENFOQUE

1. Cierre su ojo derecho y apunte a un objeto con el ojo izquierdo. Enfoque los gemelos haciendo rotar la rueda del enfoque central hasta que la imagen se vea nitida y clara.
2. Abra su ojo derecho y cierre su ojo izquierdo, Haga girar el ocular derecho hasta que el objeto apuntado se vea nitido y claro. (Tome nota del ajuste sobre la escala dióptrica (Diopter Scale) para uso posterior.)
3. Ambos lados (ojos) está en foco y sólo necesitará usar la rueda de enfoque central para enfocar cualquier objeto.

C. OJERAS PLEGABLES DE GOMA (FOLDED EYE CUP)

Estas cómodas ojeras se pliegan para usar con anteojos y se despliegan para usar sin anteojos. Proporcionan confort y facilitan la visión.

II. COMO CUIDAR SUS GEMELOS:

- A. Conserve las tapas de los lentes (que vienen con sus gemelos, excepto en los modelos compactos) sobre los lentes cuando no esté usando los gemelos.
- B. Al limpiar los lentes, use el pano para lentes que viene con los gemelos, o un pano suave y sin pelusas.
- C. Para extraer residuos de suciedad o manchas, eche una o dos gotas de alcohol isopropyl sobre el pano.
- D. Guarde sus gemelos en un lugar sin humedad.

III. MUY IMPORTANTE:

Nunca intente limpiar el interior de sus gemelos o desarmarlos.

¡ATENCIÓN!

Mirar al sol puede ocasionar lesiones oculares permanentes. No mire al sol con este gemelos y ni siquiera a simple vista.

INSTRUZIONI PER L'USO

I. COME USARE IL VOSTRO BINOCOLO

A. La regolazione PD (distanza interpupillare)

Tenete il binocolo con ampedue le mani, movendolo in modo che appare solamente un cerchio nel campo visivo. Il valore impostato per i Vostri occhi è leggibile sulla scala PD (IPD Scale) che si trova sulla rotella per la messa a fuoco. Annotate bene tale valore per l'uso successivo.

B. Messa a fuoco precisa

1. Chiudete l'occhio ddestro e osservate l'oggetto solo con l'occhio sinistro. Mettete a fuoco il binocolo, movendo la rotella per la messa a fuoco in modo che appare un'immagine chiara e nitida.
2. Aprite l'occhio destro e chiudete quello sinistro. Girate l'oculare destro fino a che l'oggetto appaia chiaramente e nitidamente. Annotate il valore impostato sulla scala diottrica (Diopter Scale) per l'uso successivo.
3. Adesso entrambe le lenti del binocolo sono messe a fuoco e basta usare la rotella per la messa a fuoco per osservare oggetti di qualsiasi distanza.

C. Guarnizioni di gomma per gli occhi (FOLDED EYE CUP)

Portatori di occhiali abbassano le guarnizioni per l'uso del binocolo. Aiutano a facilitare l'osservazione e a ingrandire il campo visivo.

II. Cura del binocolo

- A. Quando il binocolo non viene usato, copritelo con i coperchi parapolveri (che vengono forniti insieme al binocolo, con eccezione dei modelli tascabili compatti)
- B. Per pulire le lenti usate un panno purificante (fornito insieme al binocolo) o un panno morbido non filaccioso.
- C. Per togliere delle macchie rimaste, inumidite il panno con alcune gocce di isopropyl alcool.

III. Di grande avviso!

Non smotate mai il binocolo o per una puizia interna.

ATTENZIONE!

Osservare il sole puo provocare dei danni permanenti degli occhi. Non guardate direttamente nel sole ne con il binocolo ne a occhio nudo